

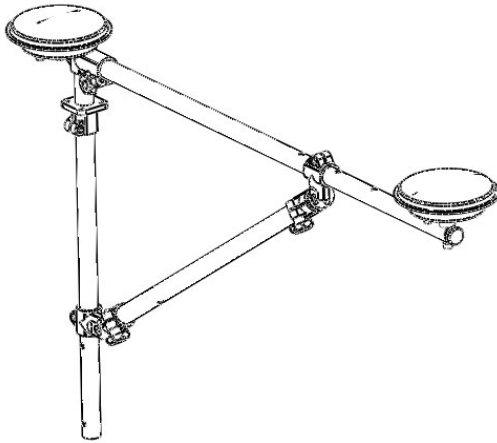

## Спецификация



Набор установочный KIT013 (далее набор) предназначен для мобильного (съёмного) или стационарного крепления одной или двух антенн приемника навигации к штанге 50x25мм набора установочного KIT011 ИВЮТ.301529.006 (далее KIT011) или аналогичной в походном или рабочем положении с одного из бортов лодки.

Набор представляет из себя разборный кронштейн, состоящий из вертикальной и горизонтальной штанг, связанных укосом. Набор обеспечивает установку по высоте (выравнивание) фазового центра второй антенны относительно фазового центра первой антенны с помощью

сменной проставки.

**Таблица 1 – Основные технические характеристики KIT013**

Параметр	Значение
Резьба установки антенн	5/8-11 UNC
База установки антенн, мм	600, 700, 800, 900 и 1000
Диаметр штанг, мм	30
Масса присоединяемого оборудования, не более, кг	3
Материал крепления	Алюминий или нержавеющая сталь (указывается при заказе), пластик
Габариты, мм	1050x710x60 (в сборе)
Масса, кг, не более	4
Скорость съёмки, узлов	До 10
Температура	-10..+50°C (рабочая) -40..+50°C (хранение)

## Информация для заказа

Обозначение при заказе (код заказа):

Номер поля	1.	2.	3.
Содержание поля	<b>KIT013</b>	<b>/</b>	<b>AL</b>

Содержание поля **KIT013 / AL**

Поле 1. Модель: **KIT013**

Поле 2 – разделитель «/».

Поле 3. Тип материала штанг:

**AL** – алюминий (по умолчанию)

**SS** – нержавеющая сталь

Поле 1 указывается при заказе обязательно. Поля 2-3 указывается, если необходимы доп. опции.

ПРИМЕРЫ:

**KIT013** Набор KIT013, материал штанг - алюминий

**KIT013/SS** Набор KIT013, материал штанг – нержавеющая сталь



## Комплект поставки

Комплектность поставки:

- 1) Набор в разобранном виде
- 2) Инструмент для сборки
- 3) Инструкция по монтажу
- 4) Этикетка

Проставка для регулировки фазового центра антенн заказывается под конкретные используемые антенны при изготовлении комплекта или может быть приобретена отдельно.

## Дополнительное оборудование и аксессуары

- 1) Адаптер для крепления дополнительного оборудования к вертикальной штанге

## Условия поставки

Срок поставки: один день (склад), при отсутствии на складе - 4-12 недель. Гарантия на поставляемое оборудование - 12 месяцев. Дополнительная информация о комплексе, ценах и условиях заказа – на сайте [www.hydrasonars.ru](http://www.hydrasonars.ru).

## Размещение и крепление

Набор может использоваться практически на любых надувных ПВХ лодках, RIB.

Набор используется совместно со штангой 50x25мм из набора KIT011 или аналогичной штанги.

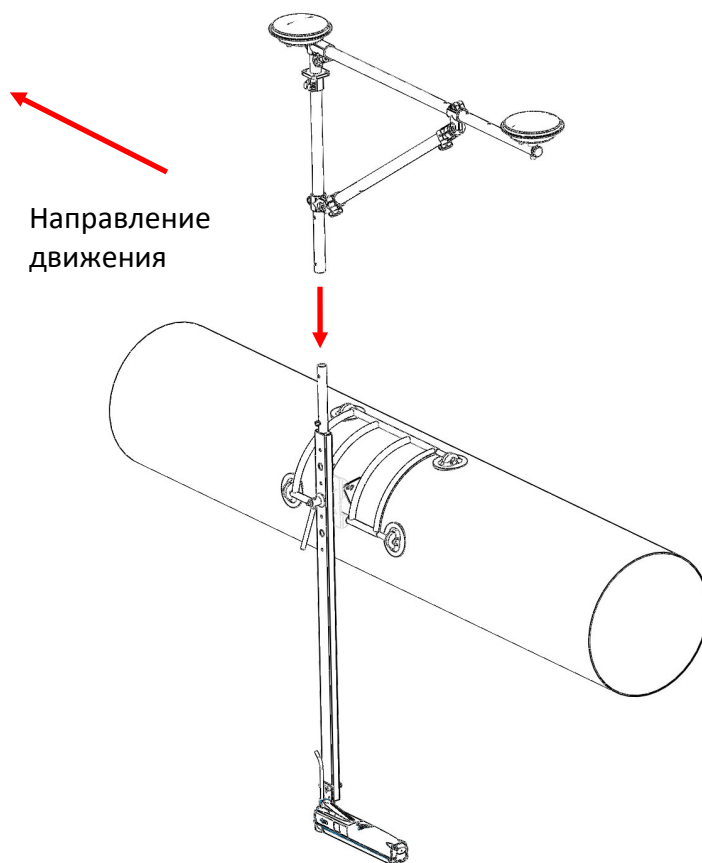

Установка набора на борт лодки

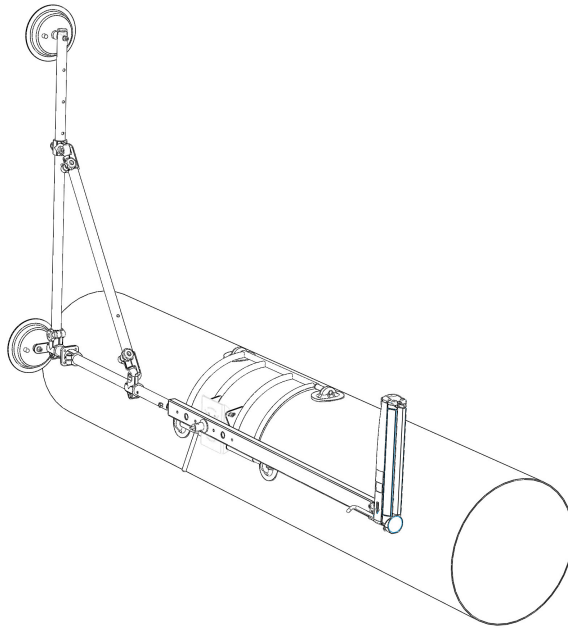

Походное положение

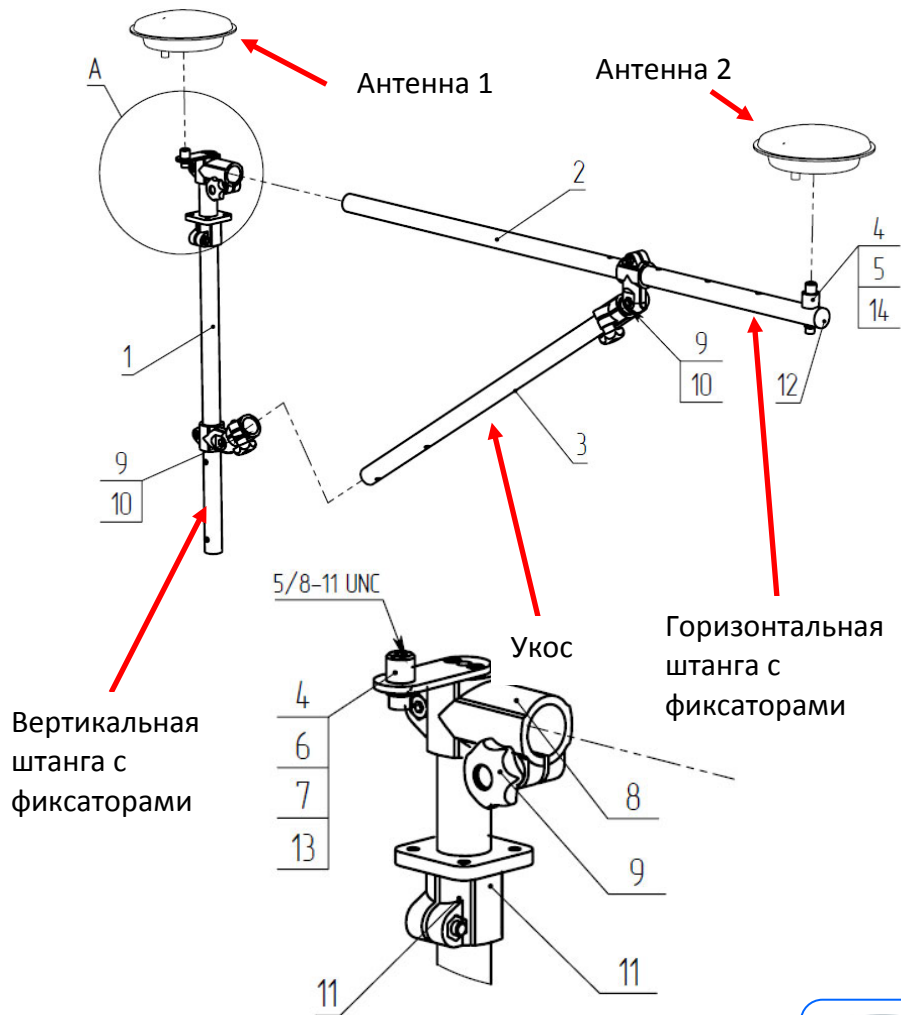

Сборка набора



Гидра™ является зарегистрированным товарным знаком, принадлежащим ООО "Экран" ([www.screen-co.ru](http://www.screen-co.ru)).



Россия  
 Московская область, г. Жуковский  
[www.hydrasonars.ru](http://www.hydrasonars.ru)  
[info@hydrasonars.ru](mailto:info@hydrasonars.ru)  
 Tel/факс: +7-495-790-7178